

**TaKaRa**

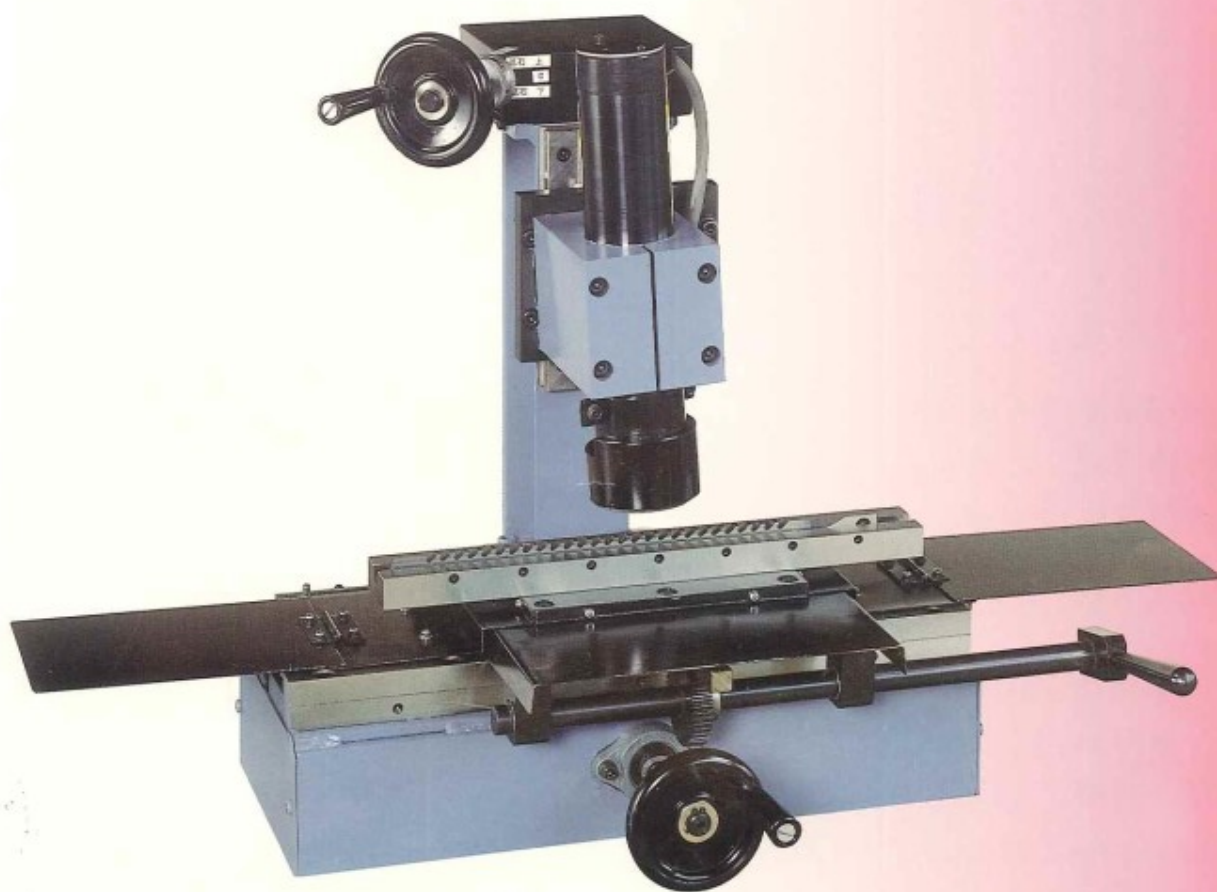

**ブローチ研磨機  
TKG**

**Key Broach Grinder**

# ブローチ研磨機 TKG

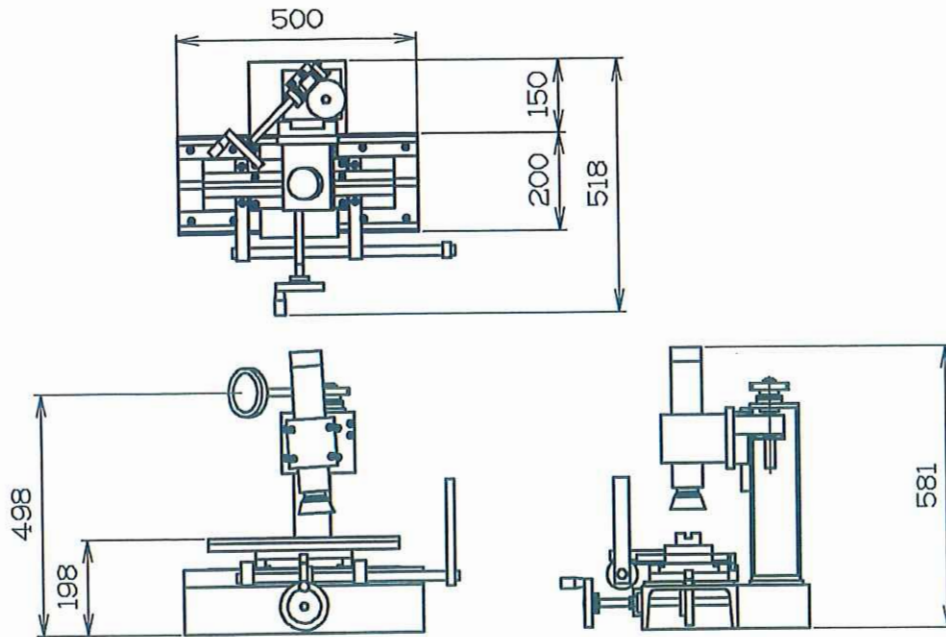

研削面を宝ブローチの再研磨に必要な「天刃  
2番逃げ面」(逃げ角3度)に限定し、且つ  
各軸移動方式を全て手動にする事によって小  
型化、低価格化を可能としました。

By limited use, that the face to grind is  
restricted to only an angle of relief (3°)  
needed for regrinding of "Takara Broach"  
and by manual travel of all stroke. We can  
make this "Key Broach Grinder" small  
and economically.

仕 様		
X軸ストローク (X stroke)	400mm	ならい式手動ピッチ送り manual pitch feed (P5.P6.P8.P10.P12)
Y軸ストローク (Y stroke)	60mm	手動研削レバー manual Grinding lever
Z軸ストローク (Z stroke)	55mm	手動上下ハンドル0.2mm/ rev manual up/down handle 0.2mm/rev
砥石モーター (main spindle)	3600rpm (60Hz) 3000rpm (50Hz)	200V 3相 0.2Kw(2P) 200V 3phase 0.2kw (2P) T A C
使用砥石 Grinding wheel	φ75mm	C B N カップホイール C B N cup wheel
本体重量 Weight	70Kg	



宝機械工業株式会社

代 理 店